

## Wohlfühlsocken Nähen

Die Idee stammt aus dem Buch „Socken nähen“ von Nadja Knab-Leers aus dem Topp-Verlag.

Ich verwende nur dehnbare Stoffe und achte auf die Dehnrichtung, sie muss quer über den Socken verlaufen.



1. Ferse nähen
2. Ganzer Socken seitlich zusammen nähen, bei den Zehen abrunden, fertig ist der Socken, wenn nötig ABS Stopper aufbügeln.



# STOFFZENTRALE

Stoffe – Mercerie – Patchworkstoffe – Schnittmuster

## Sockenmuster

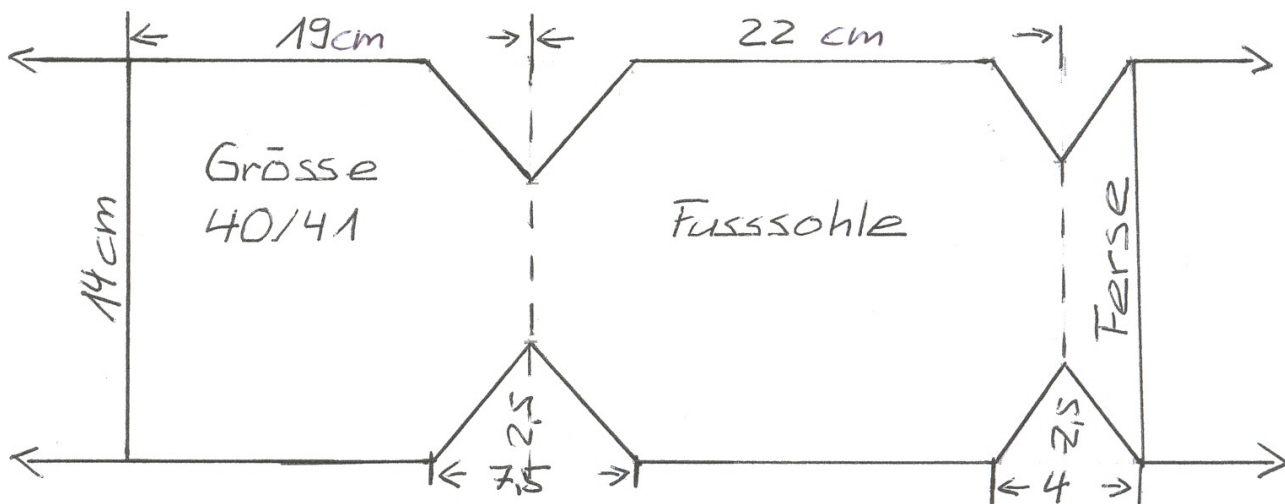
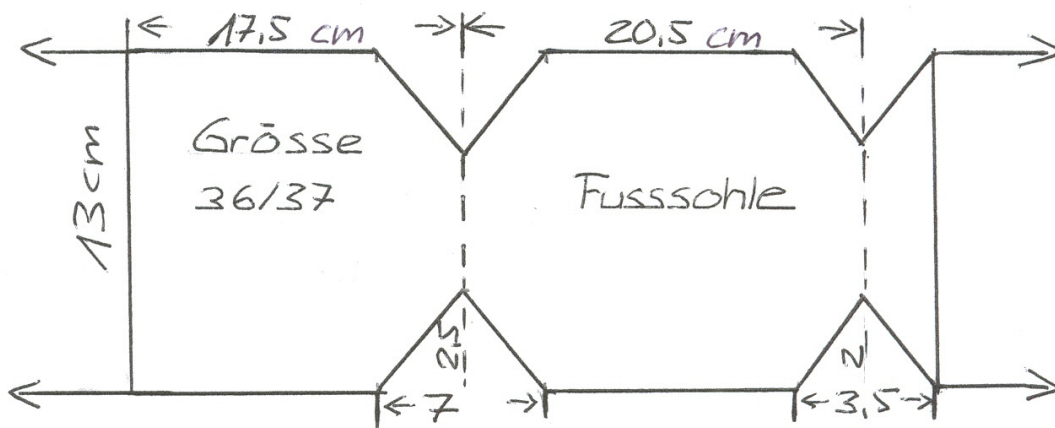
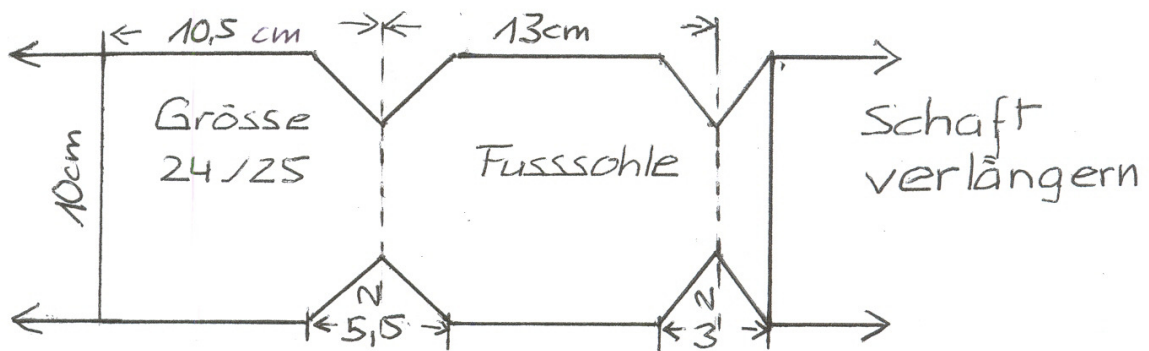

Umbruch  
-  
Zehen  
Muster  
Mit Nahtzugabe